

IC 测试模块和分立器件测试模块混合在一个机箱内使用介绍:

IntelliFET Dual High-Side Power Switch 双工位测试方案介绍

芯片特点:

- 双通道输出
- 带自动重新启动功能的过热保护
- 过电压、欠电压保护，防静电保护
- 电流检测能精确监测模拟电流输出
- 接地失效和反极性保护，过载、超温或短路故障指示
- 具有一个额定电压 41V 的 N 沟道 FET
- 比例负载电流检测输出
- 高灵敏度的线性压降调节

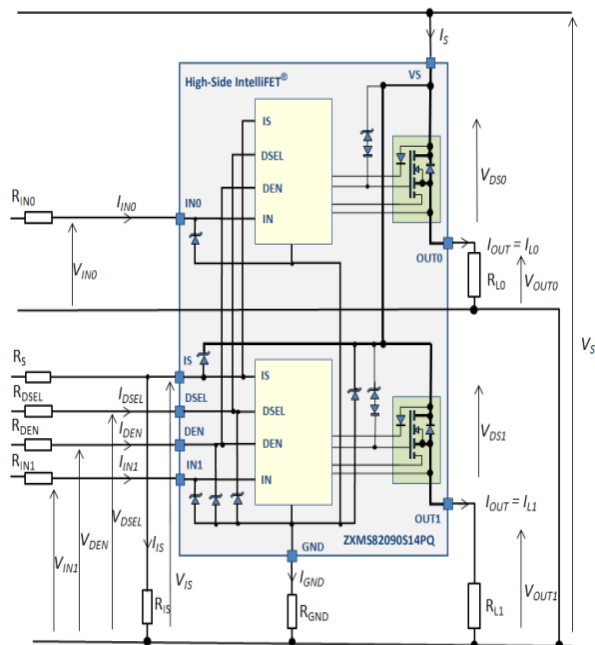

测试方案介绍:

- 主机为 STT-700X
- DDC1230E 提供最大 100A 大电流源，并提供高压测试能力（1500V）。
- CBIT 提供 72 路继电器驱动，并提供 3.3V/5V/±12V 直流电源。
- 3 片 8 通道 VI 源，提供最大 50V/1A 的测试能力。
- 32 Channel 数字，频率最高达 100Mhz，支持动态修改 pattern。



双工位测试方案配置如下表

Module	FOVI	DDC1230E	QTMU	CBIT	DPU32
Quantity	3	2	1	1	1

该测试方案充分体现了赛英特技术的特点，把模拟 IC 测试模块（FOVI/QTMU/DPU32 等）和分立器件测试模块（DDC1230E）混合在一起，既实现了 mosfet 大电压大电流的高精度测量，又完成了内部数字和模拟单元各种测试的要求。