

## IC 测试模块和分立器件测试模块混合使用，业内唯一

### IntelliFET™ High-Side Power Switch 高边开关四工位测试方案介绍

#### 芯片特点：

- 带自动重新启动功能的过热保护
- 过电压、欠电压保护，防静电保护
- 电流检测能精确监测模拟电流输出
- 接地失效和反极性保护，过载、超温或短路故障指示
- 具有一个额定电压 41V 的 N 沟道 FET
- 比例负载电流检测输出
- 高灵敏度的线性压降调节

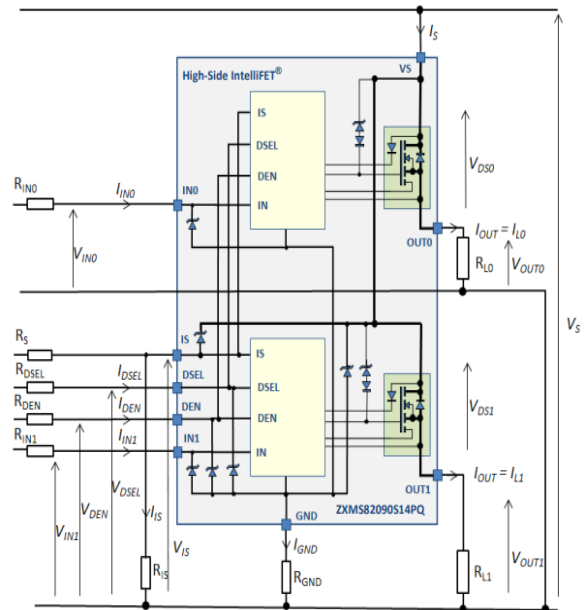

#### 测试方案介绍：

- 主机为 STT-700X
- DDC1230E 提供最大 100A 大电流源，并提供高压测试能力（1500V）。
- CBIT 提供 72 路继电器驱动，并提供 3.3V/5V/±12V 直流电源。
- 2 片 8 通道 VI 源，提供最大 50V/1A 的测试能力。
- 32 Channel 数字，频率最高达 100Mhz，支持动态修改 pattern。
- QTMU 提供 4 路精确时间测量单元



4 sites test configurations:

Module	FOVI	DDC1230E	QTMU	CBIT	DPU32
Quantity	4	4	1	2	1

该测试方案充分体现了赛英特技术的特点，把模拟 IC 测试模块（FOVI/QTMU/DPU32 等）和分立器件测试模块（DDC1230E）混合在一起使用，既实现了 mosfet 大电压大电流的高精度测量，又完成了内部数字和模拟单元各种测试的要求。